

Freidora Automática a Gas

---

**FAG120**



- 4 quemadores
- 30.000 BTU/h cada uno
- Cuba de acero inoxidable
- Capacidad de aceite de 33 litros
- Rango de temperatura de 93-204 °C
- Piloto continuo

# Características

FAG120

## Diseño óptimo

Esta freidora a gas posee quemadores verticales de hierro fundido, con capacidad de 30.000 BTU/h cada uno. Tiene tubos con reflectores en el interior, para una mejor transferencia de calor. Cuenta con sistema de control Robertshaw para garantizar el mejor rendimiento, y piloto continuo para un fácil arranque de la llama principal.

Su termostato controlado de 200°F - 400°F con un alto limitador de 232° C/450° F que garantiza la seguridad a esa temperatura.

Además recupera rápidamente la temperatura para asegurarse de que las papas fritas queden crocantes.

## Construcción

La construcción de su cuba es de acero inoxidable para el frente, y galvanizado en sus lados. Sus cestos están cromados y poseen un asa de plástico. Cuenta con un grifo de drenaje de 1 1/4" para facilitar el drenaje de aceite. Olla de freidora de acero inoxidable abierta con zona fría. Piloto de acero inoxidable en modo de espera para un fácil encendido.

Cuenta además con una amplia zona fría para evitar la quemadura de las partículas de alimentos en el fondo. Tiene patas de servicio pesado ajustables de acero inoxidable de 6".

- **Sistema de control Robertshaw**
- **Patas de acero inoxidable de 6"**
- **Dos cestas**
- **Placa colgante de acero inoxidable en la parte trasera**

**\*El tipo de gas debe especificarse al confirmar el pedido**



# Datos técnicos

FAG120



Dimensiones mm	<b>394 x 767 x 1182 h</b>
Dimensiones packaging mm	<b>457 x 838 x 864 h</b>
Total BTU/Hora	<b>120.000</b>
Capacidad de aceite	<b>33 litros</b>
Cubas / Canastos	<b>1 cuba con dos canastos</b>
Cantidad de quemadores	<b>4</b>
Consumo	<b>31.000 kcal / hora</b>
Tipo de gas	<b>G20 / G30 / G31</b>
Acortamiento de lbs.	<b>45 - 50</b>
Conexión de gas trasera	<b>1/2" NPT</b>
Límite de seguridad	<b>450 °F</b>
Peso neto	<b>71.2 Kgs</b>
Peso bruto	<b>82 Kgs</b>

*Las imágenes publicitarias son solo de referencia, prevalece el producto real.  
La empresa se reserva el derecho de cambiar las especificaciones sin previo aviso.*

Desague de contenedor

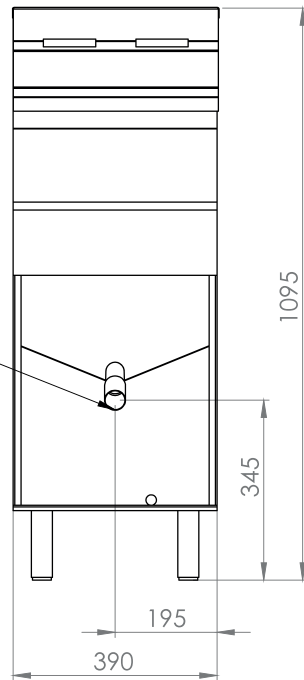

Conexion de gas 1/2"

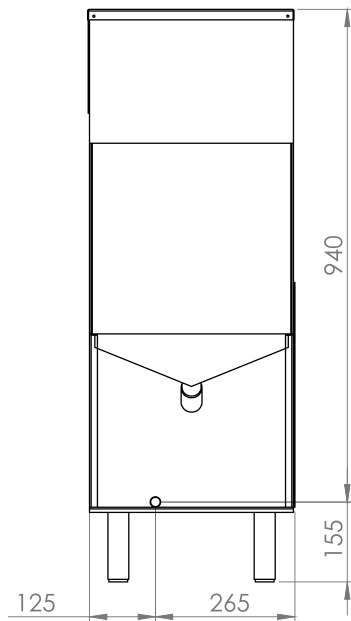
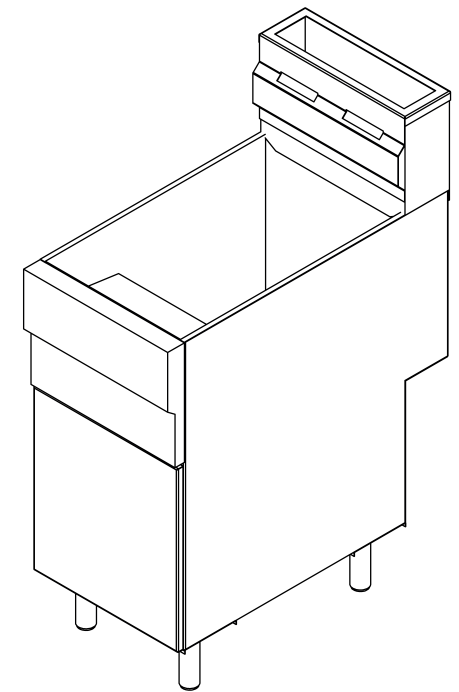
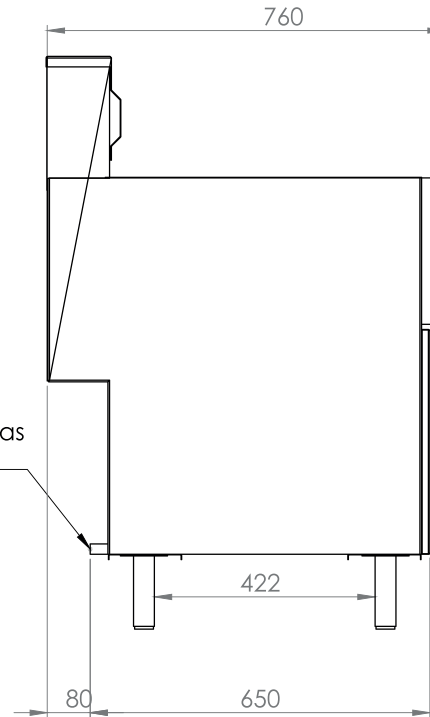

		Colectora Este Autopista Rosario-Bs. As. 3025 (KM 285) S2124 Villa Gobernador Gálvez, Santa Fe, Argentina Teléfono 341 5188700		Producto: Freidora FAG120	
				Plano N°: 1/1	
Denominación: <b>FAG120</b>				Cantidad:	
Dibujo: Tomas Borri Revisó:		SI NO SE INDICA LO CONTRARIO: LAS COTAS SE EXPRESAN EN MM		Material:	
Fecha:		Modificaciones:		ESCALA: 1:10	
				A3	